



CLB2.4 Compact LED PAR System

LED-lichtset

Musikhaus Thomann
Thomann GmbH
Hans-Thomann-Straße 1
96138 Burgebrach
Deutschland
Telefon: +49 (0) 9546 9223-0
E-Mail: info@thomann.de
Internet: www.thomann.de

03.03.2017, ID: 349574

Inhaltsverzeichnis

1	Allgemeine Hinweise	5
1.1	Weitere Informationen.....	6
1.2	Darstellungsmittel.....	7
1.3	Symbole und Signalwörter.....	7
2	Sicherheitshinweise	10
3	Leistungsmerkmale	15
4	Installation	16
5	Inbetriebnahme	20
6	Anschlüsse und Bedienelemente	23
7	Bedienung	26
7.1	Bedienung am Gerät.....	26
7.2	Menüübersicht.....	34
7.3	Funktionen der Fußschalter.....	35
7.4	Funktionen der Fernbedienung.....	35
7.5	Funktionen im DMX-Modus 1, 3-Kanal-Modus.....	39

7.6	Funktionen im DMX-Modus 2, 4-Kanal-Modus.....	39
7.7	Funktionen im DMX-Modus 3, 8-Kanal-Modus.....	40
7.8	Funktionen im DMX-Modus 4, 14-Kanal-Modus.....	41
7.9	Funktionen im DMX-Modus 5, 2-Kanal-Modus.....	42
7.10	Funktionen im DMX-Modus 6, 7-Kanal-Modus.....	45
8	Technische Daten.....	48
9	Stecker- und Anschlussbelegungen.....	50
10	Fehlerbehebung.....	51
11	Reinigung.....	53
12	Umweltschutz.....	54

1 Allgemeine Hinweise

Diese Bedienungsanleitung enthält wichtige Hinweise zum sicheren Betrieb des Geräts. Lesen und befolgen Sie die angegebenen Sicherheitshinweise und Anweisungen. Bewahren Sie die Anleitung zum späteren Nachschlagen auf. Sorgen Sie dafür, dass sie allen Personen zur Verfügung steht, die das Gerät verwenden. Sollten Sie das Gerät verkaufen, achten Sie bitte darauf, dass der Käufer diese Anleitung erhält.

Unsere Produkte unterliegen einem Prozess der kontinuierlichen Weiterentwicklung. Daher bleiben Änderungen vorbehalten.

1.1 Weitere Informationen

Auf unserer Homepage (www.thomann.de) finden Sie viele weitere Informationen und Details zu den folgenden Punkten:

Download	Diese Bedienungsanleitung steht Ihnen auch als PDF-Datei zum Download zur Verfügung.
Stichwortsuche	Nutzen Sie in der elektronischen Version die Suchfunktion, um die für Sie interessanten Themen schnell zu finden.
Online-Ratgeber	Unsere Online-Ratgeber informieren Sie ausführlich über technische Grundlagen und Fachbegriffe.
Persönliche Beratung	Zur persönlichen Beratung wenden Sie sich bitte an unsere Fach-Hotline.
Service	Sollten Sie Probleme mit dem Gerät haben, steht Ihnen der Kundenservice gerne zur Verfügung.

1.2 Darstellungsmittel

In dieser Bedienungsanleitung werden die folgenden Darstellungsmittel verwendet:

Beschriftungen

Die Beschriftungen für Anschlüsse und Bedienelemente sind durch eckige Klammern und Kursivdruck gekennzeichnet.

Beispiele: Regler [*VOLUME*], Taste [*Mono*].

Anzeigen

Am Gerät angezeigte Texte und Werte sind durch Anführungszeichen und Kursivdruck markiert.

Beispiele: „*24ch*“, „*OFF*“.

1.3 Symbole und Signalwörter

In diesem Abschnitt finden Sie eine Übersicht über die Bedeutung der Symbole und Signalwörter, die in dieser Bedienungsanleitung verwendet werden.

Signalwort	Bedeutung
GEFAHR!	Diese Kombination aus Symbol und Signalwort weist auf eine unmittelbar gefährliche Situation hin, die zum Tod oder zu schweren Verletzungen führt, wenn sie nicht gemieden wird.
WARNUNG!	Diese Kombination aus Symbol und Signalwort weist auf eine möglicherweise gefährliche Situation hin, die zum Tod oder zu schweren Verletzungen führen kann, wenn sie nicht gemieden wird.
HINWEIS!	Diese Kombination aus Symbol und Signalwort weist auf eine möglicherweise gefährliche Situation hin, die zu Sach- und Umweltschäden führen kann, wenn sie nicht gemieden wird.
Warnzeichen	Art der Gefahr
	Warnung vor gefährlicher elektrischer Spannung.

Warnzeichen	Art der Gefahr
	Warnung vor einer Gefahrenstelle.

2 Sicherheitshinweise

Bestimmungsgemäßer Gebrauch

Dieses Gerät ist für den Einsatz als elektronischer Beleuchtungseffekt mittels LED-Technik bestimmt. Das Gerät ist für den professionellen Einsatz konzipiert und nicht für die Verwendung in Haushalten geeignet. Verwenden Sie das Gerät ausschließlich wie in dieser Bedienungsanleitung beschrieben. Jede andere Verwendung sowie die Verwendung unter anderen Betriebsbedingungen gelten als nicht bestimmungsgemäß und können zu Personen- oder Sachschäden führen. Für Schäden, die aus nicht bestimmungsgemäßem Gebrauch entstehen, wird keine Haftung übernommen.

Das Gerät darf nur von Personen benutzt werden, die über ausreichende physische, sensorische und geistige Fähigkeiten sowie über entsprechendes Wissen und Erfahrung verfügen. Andere Personen dürfen das Gerät nur benutzen, wenn sie von einer für ihre Sicherheit zuständigen Person beaufsichtigt oder angeleitet werden.

Sicherheit



GEFAHR!

Gefahren für Kinder

Sorgen Sie dafür, dass Kunststoffhüllen, Verpackungen, etc. ordnungsgemäß entsorgt werden und sich nicht in der Reichweite von Babys und Kleinkindern befinden. Erstickungsgefahr!

Achten Sie darauf, dass Kinder keine Kleinteile vom Gerät (z.B. Bedienknöpfe o.ä.) lösen. Sie könnten die Teile verschlucken und daran ersticken!

Lassen Sie Kinder nicht unbeaufsichtigt elektrische Geräte benutzen.



GEFAHR!

Elektrischer Schlag durch hohe Spannungen im Geräteinneren

Im Inneren des Geräts befinden sich Teile, die unter hoher elektrischer Spannung stehen.

Entfernen Sie niemals Abdeckungen. Im Geräteinneren befinden sich keine vom Benutzer zu wartenden Teile.

Verwenden Sie das Gerät nicht, wenn Abdeckungen, Schutzvorrichtungen oder optische Komponenten fehlen oder beschädigt sind.



GEFAHR!

Elektrischer Schlag durch Kurzschluss

Verwenden Sie immer ein ordnungsgemäß isoliertes dreiadriges Netzkabel mit einem Schutzkontaktstecker. Nehmen Sie am Netzkabel und am Netzstecker keine Veränderungen vor. Bei Nichtbeachtung kann es zu einem elektrischen Schlag kommen und es besteht Brand- und Lebensgefahr. Falls Sie sich unsicher sind, wenden Sie sich an einen autorisierten Elektriker.



WARNUNG!

Augenverletzungen durch hohe Lichtintensität

Blicken Sie niemals direkt in die Lichtquelle.



WARNUNG!

Gefahr eines epileptischen Anfalls

Lichtblitze (strobe effects) können bei empfindlichen Menschen epileptische Anfälle auslösen. Empfindliche Menschen sollten es vermeiden, auf blinkendes Licht zu blicken.



HINWEIS!

Brandgefahr

Decken Sie das Gerät oder die Lüftungsschlitze niemals ab. Montieren Sie das Gerät nicht direkt neben einer Wärmequelle. Halten Sie das Gerät von offenem Feuer fern.



HINWEIS!

Betriebsbedingungen

Das Gerät ist für die Benutzung in Innenräumen ausgelegt. Um Beschädigungen zu vermeiden, setzen Sie das Gerät niemals Flüssigkeiten oder Feuchtigkeit aus. Vermeiden Sie direkte Sonneneinstrahlung, starken Schmutz und starke Vibrationen.



HINWEIS!

Stromversorgung

Bevor Sie das Gerät anschließen, überprüfen Sie, ob die Spannungsangabe auf dem Gerät mit Ihrem örtlichen Stromversorgungsnetz übereinstimmt und ob die Netzsteckdose über einen Fehlerstromschutzschalter (FI) abgesichert ist. Nichtbeachtung kann zu einem Schaden am Gerät und zu Verletzungen des Benutzers führen.

Wenn Gewitter aufziehen oder wenn Sie das Gerät längere Zeit nicht benutzen wollen, trennen Sie es vom Netz, um die Gefahr eines elektrischen Schlags oder eines Brands zu verringern.

3 Leistungsmerkmale

Das LED-Lichtset eignet sich besonders für professionelle Beleuchtungsaufgaben, zum Beispiel bei Veranstaltungen, auf Rockbühnen, im Theater- und im Musicalbereich. Er zeichnet sich durch eine außergewöhnliche Lichtleistung und eine Vielzahl von Ansteuerungsmöglichkeiten aus.

- 432 × 10-mm-LEDs auf vier Flat-PARs
- Ansteuerung über DMX (6 verschiedene Modi), Tasten und Display am Gerät, IR-Fernbedienung und Fußschalter (optionales Zubehör)
- 14 vorprogrammierte automatische Shows
- Musiksteuerung
- Stand-Alone-Modus
- Master-/Slave-Modus
- Übertemperaturschutz
- Transportkoffer im Lieferumfang enthalten

4 Installation

Packen Sie das Gerät aus und überprüfen Sie es sorgfältig auf Schäden, bevor Sie es verwenden. Heben Sie die Verpackung auf. Um das Gerät bei Transport und Lagerung optimal vor Erschütterungen, Staub und Feuchtigkeit zu schützen, benutzen Sie die Originalverpackung oder eigene, besonders dafür geeignete Transport- bzw. Lagerungsverpackungen.



HINWEIS!

Überhitzungsgefahr

Sorgen Sie stets für ausreichende Belüftung.

Die Umgebungstemperatur muss immer unter 40 °C liegen.



HINWEIS!

Verwendung von Stativen

Wenn das Gerät auf ein Stativ montiert wird, achten Sie auf sicheren Stand und darauf, dass das Gewicht des Geräts die zulässige Tragkraft des Stativs nicht übersteigt.



HINWEIS!

Mögliche Störungen bei der Datenübertragung

Um einen störungsfreien Betrieb zu gewährleisten, benutzen Sie spezielle DMX-Kabel und keine normalen Mikrofonkabel.

Verbinden Sie den DMX-Eingang oder -Ausgang niemals mit Audiogeräten wie Mischpulten oder Verstärkern.

Vormontierte Spots

Die vier Spots sind an der T-Bar vormontiert. Montieren Sie die T-Bar auf ein Stativ und schließen Sie die Fußschaltereinheit an (Stativ und Fußschalter nicht im Lieferumfang enthalten).

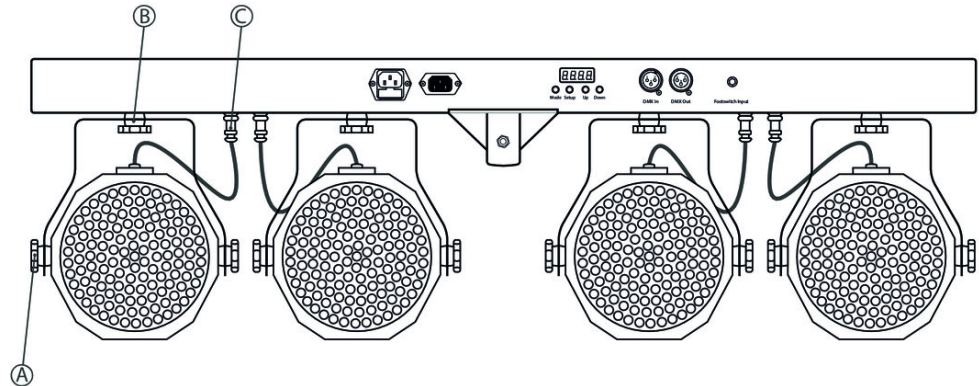

A	Feststellschrauben zur Fixierung der Höhe und des Neigungswinkels.
B	Feststellschraube zur Fixierung der Spots an der T-Bar und der Ausrichtung in der Horizontalen (Abstrahlrichtung).
C	Elektrischer Anschluss der Spots an der T-Bar (vormontiert).

5 Inbetriebnahme

Stellen Sie alle Verbindungen her, solange das Gerät ausgeschaltet ist. Benutzen Sie für alle Verbindungen hochwertige Kabel, die möglichst kurz sein sollten.

Verbindungen in der Betriebsart „DMX“

Verbinden Sie den DMX-Eingang des Geräts mit dem DMX-Ausgang eines DMX-Controllers oder eines anderen DMX-Geräts. Verbinden Sie den Ausgang des ersten DMX-Geräts mit dem Eingang des zweiten und so weiter, um eine Reihenschaltung zu bilden.

Eine so gebildete Kette kann aus maximal 30 DMX-Geräten bestehen. Stellen Sie sicher, dass der Ausgang des letzten Geräts in der Kette mit einem Widerstand ($110\ \Omega$, $\frac{1}{4}\ \text{W}$) abgeschlossen ist.

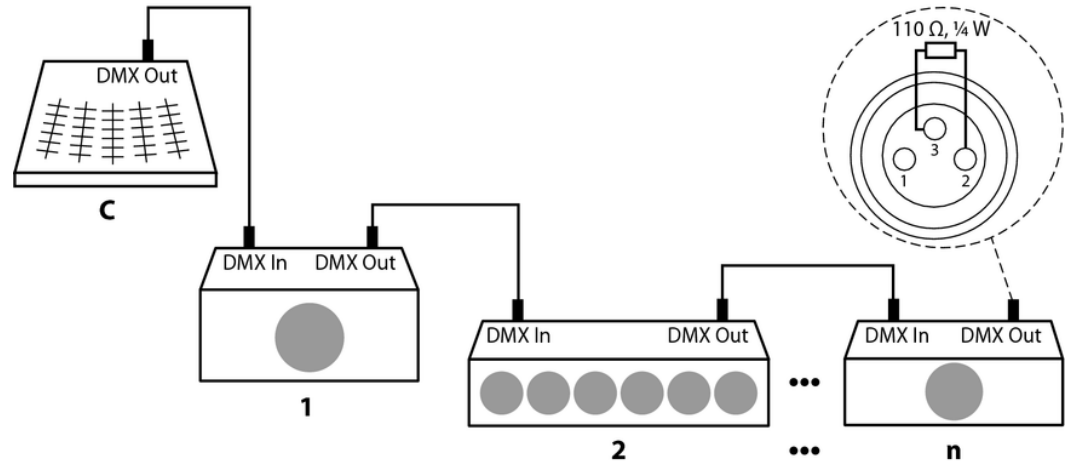

DMX-Indikator

Wenn sich das Gerät im DMX-Modus befindet und ein DMX-Controller angeschlossen und eingeschaltet ist, blinkt das „d“ an der ersten Stelle des Displays.

Verbindungen in der Betriebsart „Master/Slave“

Wenn Sie eine Gruppe von Geräten in der Betriebsart „Master/Slave“ konfigurieren, steuert das erste Gerät die anderen und ermöglicht eine automatische, von der Musik gesteuerte und synchronisierte Show. Diese Funktion ist besonders nützlich, um eine Show ohne großen Programmieraufwand zu starten. Verbinden Sie den DMX-Ausgang des Master-Geräts mit dem DMX-Eingang des ersten Slave-Geräts. Verbinden Sie anschließend den DMX-Ausgang des ersten Slave-Geräts mit dem DMX-Eingang des zweiten Slave-Geräts und so weiter (maximal 30 Slaves).

6 Anschlüsse und Bedienelemente

Vorderseite

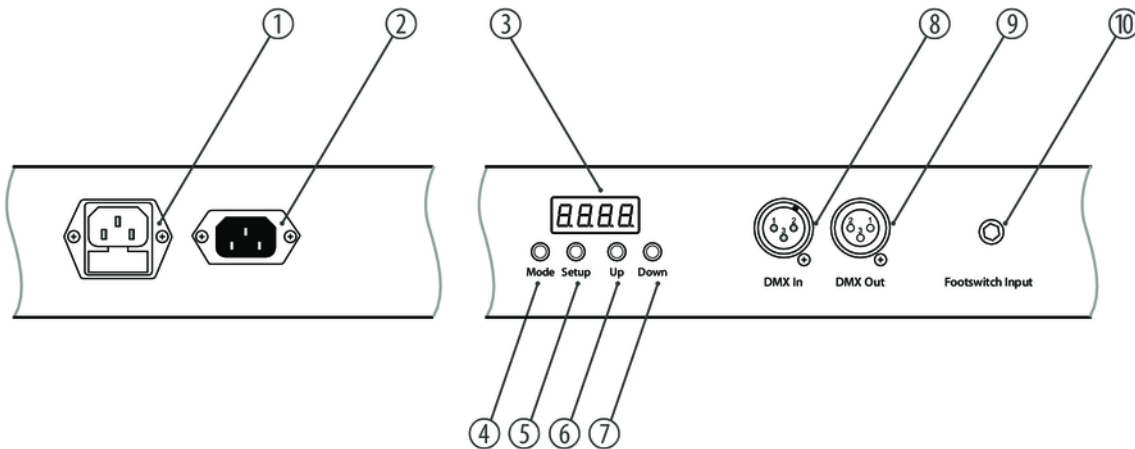

1	Kaltgeräteeinbaustecker für die Stromversorgung mit Sicherungshalter.
2	Kaltgeräteeinbaubuchse für das Spannungsversorgungskabel zum nächsten Gerät.
3	Display.
4	<i>[Mode]</i> Aktiviert das Hauptmenü und wechselt zwischen den Menüpunkten. Schließt ein geöffnetes Untermenü.
5	<i>[Setup]</i> Wählt eine Option der jeweiligen Betriebsart aus, bestätigt den eingestellten Wert.
6	<i>[Up]</i> Erhöht den angezeigten Wert um eins.
7	<i>[Down]</i> Verringert den angezeigten Wert um eins.
8	<i>[DMX In]</i> DMX-Eingang.

9	<i>[DMX Out]</i> DMX-Ausgang.
10	<i>[Footswitch Input]</i> 6,35-mm-Klinkenbuchse für den Anschluss einer Fußschaltereinheit.

7 Bedienung

Verbinden Sie das Gerät mit dem Stromnetz, um den Betrieb zu starten. Nach einigen Sekunden zeigt das Display an, dass ein Reset läuft. Danach ist das Gerät betriebsbereit.

7.1 Bedienung am Gerät

Drücken Sie *[Mode]*, um das Hauptmenü zu aktivieren und einen Betriebsmodus auszuwählen. Benutzen Sie *[Up]* und *[Down]*, um den jeweils angezeigten Wert zu ändern. Wenn das Display den gewünschten Wert anzeigt, drücken Sie *[Mode]*.

Wenn Sie etwa 20 Sekunden lang keine Taste drücken, wird die aktuelle Einstellung automatisch übernommen und das Display dunkel geschaltet. Die eingestellten Werte bleiben erhalten, solange das Gerät mit der Stromversorgung verbunden ist.

Betriebsart „Vorprogrammierte automatische Show“

Eine vorprogrammierte automatische Show kann nur aktiviert werden, wenn das Gerät alleine arbeitet oder Master in einer Master-Slave-Kombination ist. Diese Einstellung ist nur relevant, wenn das Gerät nicht mittels DMX gesteuert wird.

Drücken Sie *[Mode]* so lange, bis das Display „Pr.xx“ anzeigt. Jetzt können Sie eine der vorprogrammierten automatischen Shows auswählen. Wählen Sie mit *[Up]* und *[Down]* einen Wert zwischen „Pr.01“ und „Pr.14“.

Einstellungen für Programm 01:

Für das Programm Pr.01 können Sie eine von vierzehn statischen Farben für alle LEDs einstellen. Drücken Sie *[Mode]* und wählen Sie mit *[Up]* und *[Down]* eine gewünschte Farbe aus (siehe folgende Tabelle). Drücken Sie nach der Auswahl erneut *[Mode]*, um die Blinkfrequenz einzustellen. Mit *[Up]* und *[Down]* können Sie nun einen Wert zwischen „FS.00“ (langsam) und „FS.99“ (schnell) auswählen.

Farbe	Anzeige
Cyan	„9b“
Violett	„rb“
Pink	„rb“

Farbe	Anzeige
Orange	„r9“
Weiß	„rb“
Hellrot	„rb“
Hellgrün	„r9“
Hellblau	„rb“
Gelb	„rb“
Warmweiß	„1Y“
Rot	„-r“
Grün	„-9“
Blau	„-b“
Bernstein	„r9“

Einstellungen für die Programme 02 bis 14:

Um die Programmgeschwindigkeit einzustellen, drücken Sie erneut *[Setup]*. Das Display zeigt „SP.xx“. Mit *[Up]* und *[Down]* können Sie jetzt einen Wert zwischen „SP.01“ (langsam) und „SP.FL“ (schnell) auswählen.

Um die Blinkfrequenz einzustellen, drücken Sie erneut *[Setup]*. Das Display zeigt „FS.xx“. Mit *[Up]* und *[Down]* können Sie jetzt einen Wert zwischen „FS.00“ (langsam) und „FS.99“ (schnell) auswählen.

Betriebsart „Automatik“

Der automatische Betrieb kann nur aktiviert werden, wenn das Gerät alleine arbeitet oder Master in einer Master-Slave-Kombination ist. Diese Einstellung ist nur relevant, wenn das Gerät nicht mittels DMX gesteuert wird.

Drücken Sie *[Mode]* so oft, bis das Display „Auto“ anzeigt. Die Wiedergabe der vorprogrammierten Shows Pr.02 ... Pr.14 startet automatisch.

Betriebsart „Slave“

Diese Einstellung ist nur relevant, wenn das Gerät als Slave in einer Master-Slave-Konfiguration dient und nicht mittels DMX gesteuert wird.

DMX-Adresse

Diese Einstellung ist nur relevant, wenn das Gerät mittels DMX gesteuert wird.

Drücken Sie *[Mode]* so oft, bis das Display „dxxx“ anzeigt.

Jetzt können Sie die Nummer des ersten vom Gerät verwendeten DMX-Kanals (DMX-Adresse) einstellen. Wählen Sie mit *[Up]* und *[Down]* einen Wert zwischen 1 und 512 (Anzeige „d001“ ... „d512“).

Stellen Sie sicher, dass diese Nummer zur Konfiguration Ihres DMX-Controllers passt. Die folgende Tabelle zeigt für die verschiedenen DMX-Modi höchst mögliche erste DMX-Adresse.

Modus	Höchste mögliche DMX-Adresse
2-Kanal	511
3-Kanal	510
4-Kanal	509
7-Kanal	506
8-Kanal	505
14-Kanal	499

Betriebsart „DMX“

Diese Einstellung ist nur relevant, wenn das Gerät mittels DMX gesteuert wird.

Drücken Sie *[Mode]* so oft, bis das Display „*dxxx*“ anzeigt. Drücken Sie *[Setup]*. Mit *[Up]* und *[Down]* können Sie jetzt einen der folgenden DMX-Modi auswählen:

- „2-ch“ (zwei Kanäle)
- „3-ch“ (drei Kanäle)
- „4-ch“ (vier Kanäle)
- „7-ch“ (sieben Kanäle)
- „8-ch“ (acht Kanäle)
- „14-ch“ (vierzehn Kanäle)

Betriebsart „Dimmer“

Eine konstante Farbe kann nur aktiviert werden, wenn das Gerät alleine arbeitet oder Master in einer Master-Slave-Kombination ist. Diese Einstellung ist nur relevant, wenn das Gerät nicht mittels DMX gesteuert wird.

Drücken Sie *[Mode]* so oft, bis das Display „Colr“ anzeigt. Drücken Sie *[Setup]*. Das Display zeigt die Einstellung für eine der Grundfarben (Anzeige „r.xxx“, „G.xxx“ oder „b.xxx“). Drücken Sie *[Setup]*, um zwischen den Farben zu wechseln.

Mit *[Up]* und *[Down]* können Sie die Farbintensität festlegen:

Anzeige	Bedeutung
„r.000“ ... „r.255“	Rot
„g.000“ ... „g.255“	Grün
„b.000“ ... „b.255“	Blau

Betriebsart „Musiksteuerung“

Die musikgesteuerte automatische Show kann nur aktiviert werden, wenn das Gerät alleine arbeitet oder Master in einer Master-Slave-Kombination ist. Diese Einstellung ist nur relevant, wenn das Gerät nicht mittels DMX gesteuert wird.

Drücken Sie *[Mode]* so oft, bis das Display „*Soud*“ anzeigt. Damit wird die musikgesteuerte automatische Show aktiviert.

Drücken Sie *[Setup]* und legen Sie mit *[Up]* und *[Down]* die Empfindlichkeit der Musiksteuerung in einem Bereich von „*SU.00*“ bis „*SU.31*“ fest.

7.2 Menüübersicht

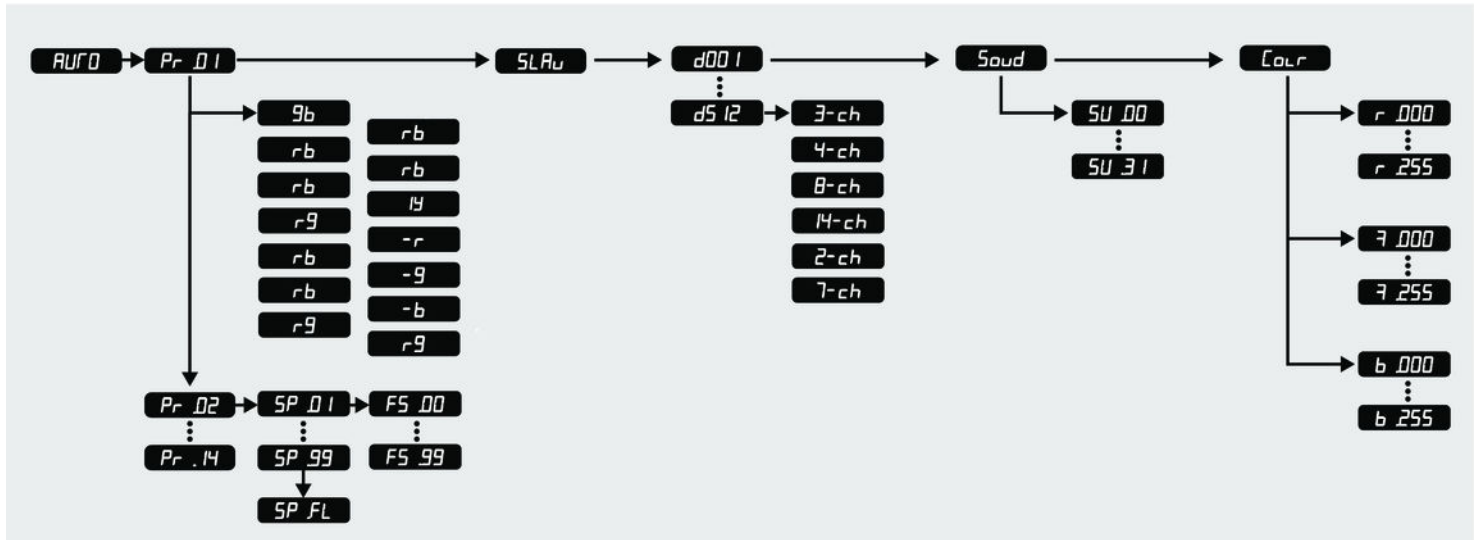

7.3 Funktionen der Fußschalter

Nicht im Lieferumfang enthalten, optionales Zubehör. Beachten Sie die Hinweise in der Bedienungsanleitung des Fußschalters.

7.4 Funktionen der Fernbedienung

Nicht im Lieferumfang enthalten, optionales Zubehör.

Infrarot-Fernbedienung (optional erhältlich)

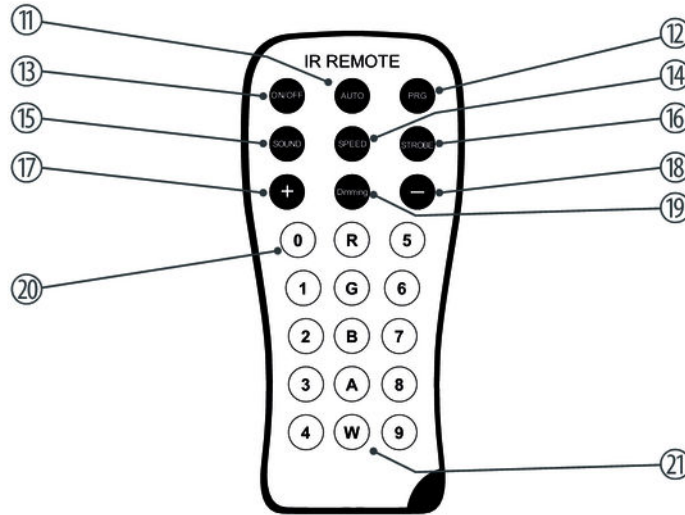

11	<i>[AUTO]</i> Aktiviert die Betriebsart „Automatik“.
12	<i>[PRG]</i> Aktiviert die Betriebsart „vorprogrammierte automatische Show“. Wählen Sie das gewünschte Programm mit den Tasten <i>[+]</i> und <i>[-]</i> .
13	<i>[ON/OFF]</i> Aktiviert/deaktiviert das Gerät.
14	<i>[SPEED]</i> Aktiviert den Einstellmodus für die Programmgeschwindigkeit. Legen Sie die Geschwindigkeit mit den Tasten <i>[+]</i> und <i>[-]</i> fest.
15	<i>[SOUND]</i> Aktiviert die Betriebsart „Musiksteuerung“. Stellen Sie die Empfindlichkeit des eingebauten Mikrofons mit den Tasten <i>[+]</i> und <i>[-]</i> ein.
16	<i>[STROBE]</i> Aktiviert den Einstellmodus für die Strobe-Geschwindigkeit. Legen Sie die Geschwindigkeit mit den Tasten <i>[+]</i> und <i>[-]</i> fest.

17	<i>[+]</i> Erhöht den eingestellten Wert.
18	<i>[-]</i> Verringert den eingestellten Wert.
19	<i>[Dimming]</i> Aktiviert die Dimm-Funktion für Festfarben. Legen Sie den Wert für jede Festfarbe mit den Tasten <i>[+]</i> und <i>[-]</i> fest.
20	<i>[0 ... 9]</i> Zifferntasten für die direkte Anwahl einer Festfarbe.
21	<i>[R], [G], [B], [A], [W]</i> Tasten zur Auswahl des Farbtons im Dimmerbetrieb.

7.5 Funktionen im DMX-Modus 1, 3-Kanal-Modus

Kanal	Wert	Funktion
1	0 ... 255	Intensität Rot (0 % ... 100 %)
2	0 ... 255	Intensität Grün (0 % ... 100 %)
3	0 ... 255	Intensität Blau (0 % ... 100 %)

7.6 Funktionen im DMX-Modus 2, 4-Kanal-Modus

Kanal	Wert	Funktion
1	0 ... 255	Dimmer (0 % ... 100 %)
2	0 ... 255	Intensität Rot (0 % ... 100 %), alle PARs
3	0 ... 255	Intensität Grün (0 % ... 100 %), alle PARs
4	0 ... 255	Intensität Blau (0 % ... 100 %), alle PARs

7.7 Funktionen im DMX-Modus 3, 8-Kanal-Modus

Kanal	Wert	Funktion
1	0 ... 255	Dimmer (0 % ... 100 %)
2	0 ... 255	Intensität Rot (0 % ... 100 %), PAR 1 und 2
3	0 ... 255	Intensität Grün (0 % ... 100 %), PAR 1 und 2
4	0 ... 255	Intensität Blau (0 % ... 100 %), PAR 1 und 2
5	0 ... 255	Intensität Rot (0 % ... 100 %), PAR 3 und 4
6	0 ... 255	Intensität Grün (0 % ... 100 %), PAR 3 und 4
7	0 ... 255	Intensität Blau (0 % ... 100 %), PAR 3 und 4
8	0 ... 255	Strobe-Effekt, Geschwindigkeit ansteigend

7.8 Funktionen im DMX-Modus 4, 14-Kanal-Modus

Kanal	Wert	Funktion
1	0 ... 255	Dimmer (0 % ... 100 %)
2	0 ... 255	Intensität Rot (0 % ... 100 %), PAR 1
3	0 ... 255	Intensität Grün (0 % ... 100 %), PAR 1
4	0 ... 255	Intensität Blau (0 % ... 100 %), PAR 1
5	0 ... 255	Intensität Rot (0 % ... 100 %), PAR 2
6	0 ... 255	Intensität Grün (0 % ... 100 %), PAR 2
7	0 ... 255	Intensität Blau (0 % ... 100 %), PAR 2
8	0 ... 255	Intensität Rot (0 % ... 100 %), PAR 3
9	0 ... 255	Intensität Grün (0 % ... 100 %), PAR 3
10	0 ... 255	Intensität Blau (0 % ... 100 %), PAR 3
11	0 ... 255	Intensität Rot (0 % ... 100 %), PAR 4

Kanal	Wert	Funktion
12	0 ... 255	Intensität Grün (0 % ... 100 %), PAR 4
13	0 ... 255	Intensität Blau (0 % ... 100 %), PAR 4
14	0 ... 255	Strobe-Effekt, Geschwindigkeit ansteigend

7.9 Funktionen im DMX-Modus 5, 2-Kanal-Modus

Kanal	Wert	Funktion
1	0 ... 17	Vorprogrammierte automatische Show Nr. 01
	18 ... 35	Vorprogrammierte automatische Show Nr. 02
	36 ... 53	Vorprogrammierte automatische Show Nr. 03
	54 ... 71	Vorprogrammierte automatische Show Nr. 04
	72 ... 89	Vorprogrammierte automatische Show Nr. 05

Kanal	Wert	Funktion
	90 ... 107	Vorprogrammierte automatische Show Nr. 06
	108 ... 125	Vorprogrammierte automatische Show Nr. 07
	126 ... 143	Vorprogrammierte automatische Show Nr. 08
	144 ... 161	Vorprogrammierte automatische Show Nr. 09
	162 ... 179	Vorprogrammierte automatische Show Nr. 10
	180 ... 197	Vorprogrammierte automatische Show Nr. 11
	198 ... 215	Vorprogrammierte automatische Show Nr. 12
	216 ... 233	Vorprogrammierte automatische Show Nr. 13
	234 ... 251	Vorprogrammierte automatische Show Nr. 14
	252 ... 255	Musiksteuerung
2	Festfarbe, wenn Kanal 1 = 0 ... 17 (vorprogrammierte automatische Show Nr. 01)	
	0 ... 17	LEDs ausgeschaltet

Kanal	Wert	Funktion
	18 ... 35	Cyan
	36 ... 53	Violett
	54 ... 71	Pink
	72 ... 89	Orange
	90 ... 107	Wei
	108 ... 125	Hellrot
	126 ... 143	Hellgrn
	144 ... 161	Hellblau
	162 ... 179	Gelb
	180 ... 197	Warmwei
	198 ... 215	Rot
	216 ... 233	Grn
	234 ... 251	Blau

Kanal	Wert	Funktion
	252 ... 255	Bernstein
	Programmgeschwindigkeit, wenn Kanal 1 = 18 ... 251 (vorprogrammierte automatische Show Nr. 02 ... 14)	

7.10 Funktionen im DMX-Modus 6, 7-Kanal-Modus

Kanal	Wert	Funktion
1	0 ... 255	Dimmer (0 % ... 100 %)
2	0 ... 255	Intensität Rot (0 % ... 100 %)
3	0 ... 255	Intensität Grün (0 % ... 100 %)
4	0 ... 255	Intensität Blau (0 % ... 100 %)
5	Vorprogrammierte automatische Shows, wenn Kanal 2 ... 4 = 0	
	0 ... 17	Vorprogrammierte automatische Show Nr. 01

Kanal	Wert	Funktion
	18 ... 35	Vorprogrammierte automatische Show Nr. 02
	36 ... 53	Vorprogrammierte automatische Show Nr. 03
	54 ... 71	Vorprogrammierte automatische Show Nr. 04
	72 ... 89	Vorprogrammierte automatische Show Nr. 05
	90 ... 107	Vorprogrammierte automatische Show Nr. 06
	108 ... 125	Vorprogrammierte automatische Show Nr. 07
	126 ... 143	Vorprogrammierte automatische Show Nr. 08
	144 ... 161	Vorprogrammierte automatische Show Nr. 09
	162 ... 179	Vorprogrammierte automatische Show Nr. 10
	180 ... 197	Vorprogrammierte automatische Show Nr. 11
	198 ... 215	Vorprogrammierte automatische Show Nr. 12
	216 ... 233	Vorprogrammierte automatische Show Nr. 13
	234 ... 251	Vorprogrammierte automatische Show Nr. 14

Kanal	Wert	Funktion
	252 ... 255	Musiksteuerung
6		Programmgeschwindigkeit
7	0 ... 255	Strobe-Effekt, Geschwindigkeit ansteigend

8 Technische Daten

Anzahl der DMX-Kanäle	je nach Betriebsart 2, 3, 4, 7, 8 oder 14 Kanäle	
Leuchtmittel	4 × 108 RGB-LEDs (10 mm)	
Abstrahlwinkel	30°	
Lichtleistung	Rot:	234 Lux / 2 m
	Grün:	951 Lux / 2 m
	Blau:	224 Lux / 2 m
	Gesamt:	1364 Lux / 2 m
Energieversorgung	230 V ~ (AC), 50 Hz	
Leistungsaufnahme	50 W	
Sicherung	5 mm × 20 mm, 2,0 A, 250 V, träge	
Durchmesser Stativaufnahme	36 mm	

Abmessungen T-Bar mit montierten Flat-Pars (B × H × T)	1007 mm × 305 mm × 63 mm
Abmessungen T-Bar ohne Flat-Pars (B × H × T)	982 mm × 55 mm × 55 mm
Gewicht	5,6 kg

9 Stecker- und Anschlussbelegungen

Einführung

Dieses Kapitel hilft Ihnen dabei, die richtigen Kabel und Stecker auszuwählen, um Ihr wertvolles Equipment so zu verbinden, dass ein perfektes Lichterlebnis gewährleistet wird.

Bitte beachten Sie diese Tipps, denn gerade im Bereich „Sound & Light“ ist Vorsicht angesagt: Auch wenn ein Stecker in die Buchse passt, kann das Resultat einer falschen Verbindung ein zerstörter DMX-Controller, ein Kurzschluss oder „nur“ eine nicht funktionierende Lightshow sein!

DMX-Anschlüsse

Eine dreipolige XLR-Buchse dient als DMX-Ausgang, ein dreipoliger XLR-Stecker dient als DMX-Eingang. Die unten stehende Zeichnung und die Tabelle zeigen die Pinbelegung einer dazu passenden Kupplung.



Pin	Belegung
1	Masse (Abschirmung)
2	Signal invertiert (DMX-, „Cold“)
3	Signal (DMX+, „Hot“)

10 Fehlerbehebung



HINWEIS!

Mögliche Störungen bei der Datenübertragung

Um einen störungsfreien Betrieb zu gewährleisten, benutzen Sie spezielle DMX-Kabel und keine normalen Mikrofonkabel.

Verbinden Sie den DMX-Eingang oder -Ausgang niemals mit Audiogeräten wie Mischpulten oder Verstärkern.

Nachfolgend sind einige Probleme aufgeführt, die während des Betriebs vorkommen können. Hier finden Sie einige Vorschläge zur einfachen Fehlerbehebung:

Symptom	Abhilfe
Das Gerät funktioniert nicht, kein Licht	1. Überprüfen Sie die Netzverbindung und die Sicherung.
	2. Überprüfen Sie die Einstellungen im manuellen Betrieb („Static Color“).
	3. Überprüfen Sie, ob das Gerät aufgrund zu starker Hitzeentwicklung abgeschaltet hat: Übertemperaturschutz, auf dem Display blinkt der Wert „rt“. Schalten Sie das Gerät in diesem Fall aus und lassen Sie es für einige Zeit abkühlen.
Keine Reaktion auf den DMX-Controller	1. Prüfen Sie, ob die DMX-Kabel in der Nähe von oder neben Hochspannungskabeln liegen, die Schäden oder Störungen bei einem DMX-Schnittstellenschaltkreis verursachen könnten.
	2. Probieren Sie einen anderen DMX-Controller aus.

Sollten die hier gegebenen Hinweise nicht zum Erfolg führen, wenden Sie sich bitte an unser Service Center. Die Kontaktdaten finden Sie unter www.thomann.de.

11 Reinigung

Optische Linsen

Reinigen Sie die von außen zugänglichen optischen Linsen regelmäßig, um die Lichtleistung zu optimieren. Die Häufigkeit der Reinigung hängt von der Betriebsumgebung ab: feuchte, rauchige oder besonders schmutzige Umgebungen können eine größere Schmutzansammlung an der Optik des Geräts verursachen.

- Reinigen Sie mit einem weichen Tuch und unserem Leuchtmittel- und Linsenreiniger (Artnr. 280122).
- Trocknen Sie die Teile immer gründlich ab.

Lüftungsgitter

Die Lüftungsgitter des Geräts müssen regelmäßig von Verunreinigungen, wie Staub usw. gereinigt werden. Schalten Sie das Gerät vor der Reinigung aus und trennen Sie netzbetriebene Geräte vom Stromnetz. Verwenden Sie zur Reinigung ein fusselfreies, angefeuchtetes Tuch. Auf keinen Fall Alkohol oder Lösungsmittel zur Reinigung verwenden!

12 Umweltschutz

Verpackungsmaterial entsorgen



Für die Verpackungen wurden umweltverträgliche Materialien gewählt, die einer normalen Wiederverwertung zugeführt werden können. Sorgen Sie dafür, dass Kunststoffhüllen, Verpackungen, etc. ordnungsgemäß entsorgt werden.

Werfen Sie diese Materialien nicht einfach weg, sondern sorgen Sie dafür, dass sie einer Wiederverwertung zugeführt werden. Beachten Sie die Hinweise und Kennzeichen auf der Verpackung.

Entsorgen Ihres Altgeräts



Dieses Produkt unterliegt der europäischen Richtlinie über Elektro- und Elektronik-Altgeräte (WEEE-Richtlinie – Waste Electrical and Electronic Equipment) in ihrer jeweils aktuell gültigen Fassung. Entsorgen Sie Ihr Altgerät nicht mit dem normalen Hausmüll.

Entsorgen Sie das Produkt über einen zugelassenen Entsorgungsbetrieb oder über Ihre kommunale Entsorgungseinrichtung. Beachten Sie dabei die in Ihrem Land geltenden Vorschriften. Setzen Sie sich im Zweifelsfall mit Ihrer Entsorgungseinrichtung in Verbindung.



